

DACIA JOGGER



BIGGER, COOLER, JOGGER

Den är lång som en kombi, rymlig som en minibuss och robust som en SUV. Dacia Jogger lyckas med konststycket att förena det bästa från tre världar i en sju-sitsig familjebil. Jogger är flexibel, elegant och mycket bil för pengarna. En äkta Dacia.



**UPP TILL 1807 dm³
LASTVOLYM**

**8" PEKSKÄRM M.
SMARTPHONE-
SPEGLING**

**140 HK
HYBRIDMOTOR⁽¹⁾**

7 SITTPLATSER

EXTENDED GRIP

(1) Finns även med TCe 110 bensinmotor.

INTERAKTIV MENY



01. DESIGN

02. KÖRGLÄDJE

03. RYMLIG INUTI

04. UPPKOPPLING

05. FÖRARASSISTANS

**06. UTRUSTNING &
TILLBEHÖR**

DESIGNAD FÖR ÄVENTYRET

Dacia Jogger stoltserar med en robust design som är redo för att ta sig an alla slags vägar. Med sina kraftigt markerade hjulhus, förhöjda markfrigång och modulära takrails står Jogger redo för familjens alla äventyr.

Omfamna äventyret med utrustningsnivån EXTREME. Mer "Outdoor" än någonsin tack vare tuffa svarta aluminiumfälgar, kopparfärgade backspegelkåpor, en svart hajfensantenn och unika dekordetaljer med topografiska mönster.



Den nya ljussignaturen bekräftar dess släktskap med Dacias senaste produktgeneration. LED strålkastarna ger en kraftfull belysning av vägen nattetid. De vertikala baklyktorna gör plats för en bred baklucka. Jogger erbjuder en ovanligt generös lastöppning.



Aluminiumfälgar och dekaler med topografiska mönster

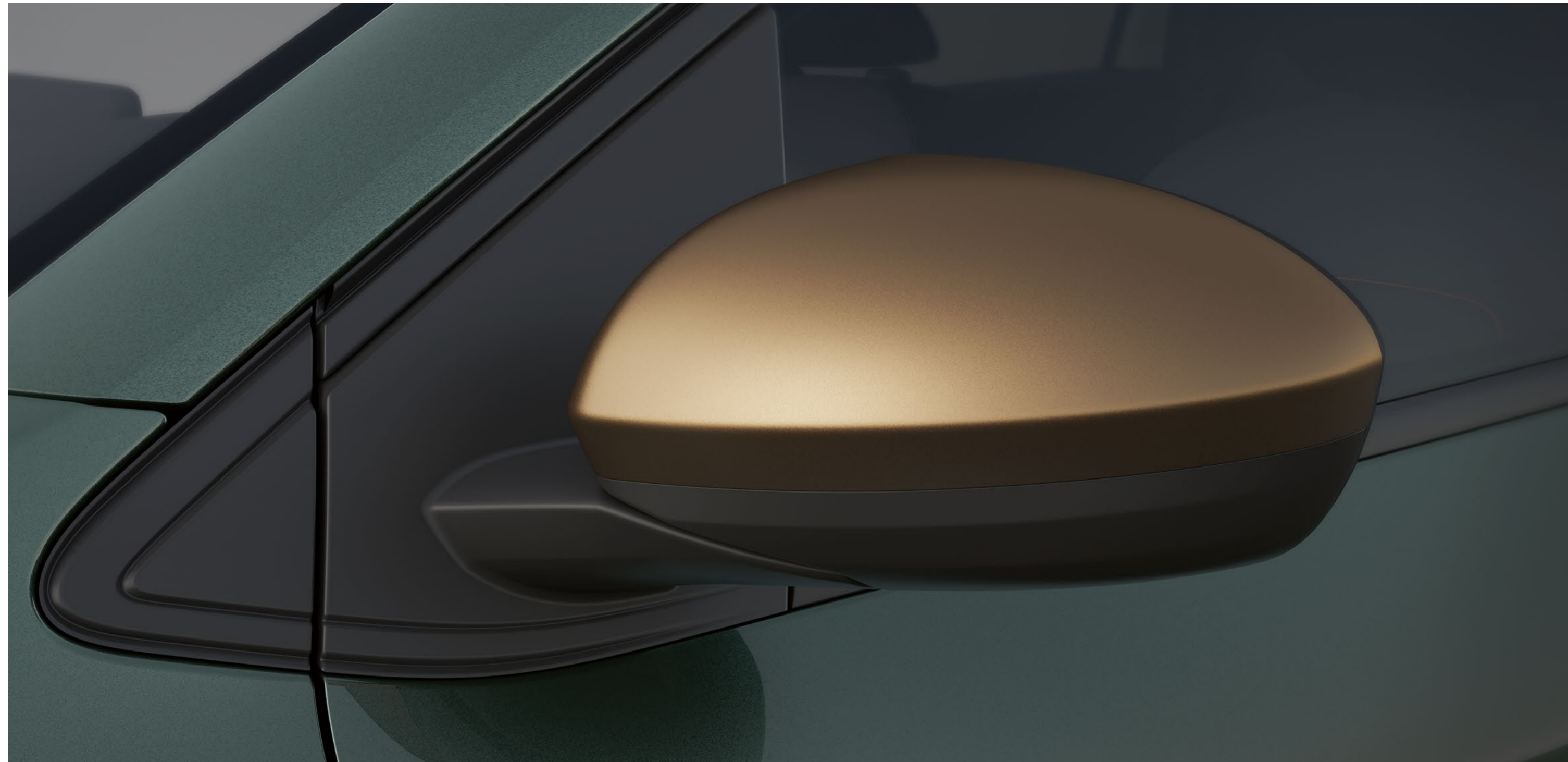

Kopparbruna backspegelkåpor



Kopparbrun Dacia logo på bakluckan

MER ÄN FUNKTION

Joggers interiör är lika funktionell som bekväm. Instrumentpanelens utformning ger en förstärkt känsla av utrymme. Allt är tydligt och lätt att läsa av. Nedanför multimediaskärmen har du enkel åtkomst till luftkonditioneringen och förarstödsystemens reglage. Baksätet visar på en imponerande mångsidighet.

Räkna med en fulländat elegant och dynamisk stil på Extreme versionen. MicroCloud-klädseln med kopparbruna dekorsömmar och ettpräglat Dacia emblem, är lätt att torka av. Koppertonerna går igen i dörrdekoren och smart teknik som backkameran, klimantanläggningen och handsfree nyckelkortet gör färden till ren njutning.



Lämnar du asfaltsvägarna ibland? Har vädret överraskat? Med Extended Grip förbättras väggreppet på lösa underlag som snö, sand och lera.



Extended Grip

FÅ UT DET BÄSTA AV JOGGER MED HYBRID 140

Ännu en gång ligger Dacia rätt i tiden och förenklar vardagen med Jogger HYBRID 140, Dacias första hybrid! Resultatet?

En konkurrenskraftig familjebil med hybridmotor och upp till 7 sittplatser. Designen har förärats en ny elegant och samtida lackering i "Shale" grått (tillval). HYBRID-emblemet på bakluckan bekräftar ditt val - du är Eco-Smart.



Interiören och tekniken gör resan angenäm och modern: smidig körning med automatväxellåda, en 7" stor förardisplay i färg, en mittkonsol med armstöd och en elektrisk parkeringsbroms. Njut av en ny generation av fordon från Dacia; Jogger HYBRID 140 – där komfort är standard.



Multimode automatväxellåda



7" Förarkluster

MER FRIHET MED HYBRID

Glöm allt vad laddsladdar, laddboxar och elinstallationer heter - samtidigt som du drar nytta av elbilens alla fördelar. Dacia Jogger HYBRID 140 kombinerar förbränningsmotorns dynamik med två elmotorer. Vid stadskörning kör du upp till 80%* av tiden på el och sänker din förbrukning med upp till 40%*.

Multimode automatväxellådan säkerställer att systemets tre motorer samarbetar optimalt för en kraftfull, smidig och tyst åktur. Dacia gör hybriddrift enkelt.

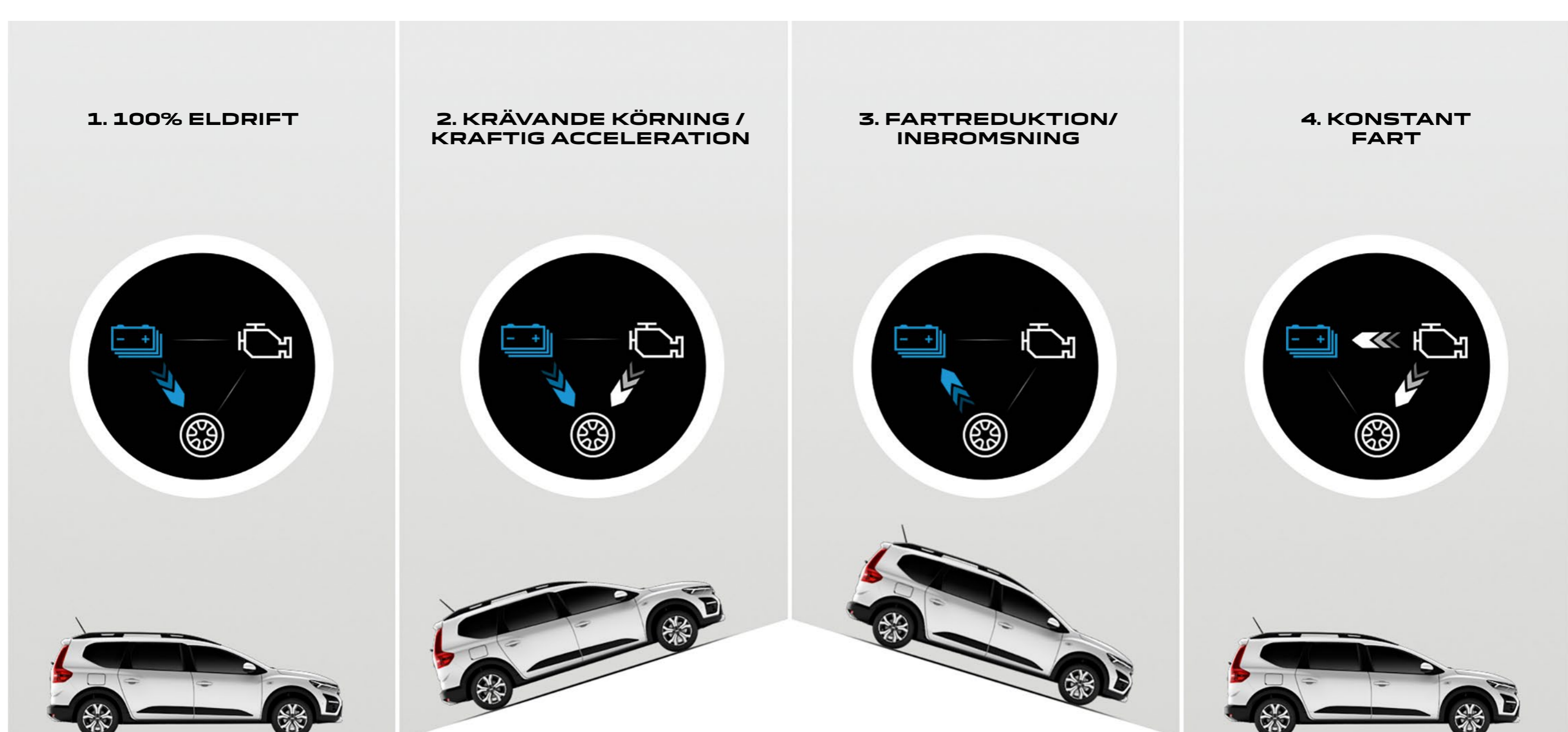

1. 100% eldrift: Endast elmotorn driver hjulen.
2. Krävande körning / kraftiga accelerationer: Förbränningsmotorn och elmotorn samarbetar.
3. Fartreduktion/inbromsning: Elmotorn laddar batteriet.
4. Konstant fart: Förbränningsmotorn arbetar i sin optimala hastighet för att driva hjulen och ladda batteriet.

(* jämfört med motsvarande bensinmotor)

BYGG DIN BIL

MENY ^

KOMFORT GÅNGER 7

Jogger tar hänsyn till hela familjen. Här har alla det bra oavsett på vilken rad de åker. De skålade stolarna (justerbara framtill) gör att alla sitter bekvämt även under längre resor. Jogger skiljer sig från mängden genom sin rymlighet och alla genomtänkta detaljer.



På den andra raden finns fällbara bord med mugghållare och praktiska Isofix-fästen för bilbarnstol. Den tredje raden är mycket lätt att komma åt. Den består av två separata stolar med armstöd och generöst med benutrymme så att även vuxna passagerare sitter väldigt bekvämt. Förvaringsutrymmen för alla resenärers tillhörigheter är fördelade över passagerarutrymmet så att ingen blir utan. Jogger ger en färdupplevelse utöver det vanliga.



Utfällbara brickbord i baksätet

MODULARITET I VÄRLDSKLASS

Oavsett vad du har för planer erbjuder Dacia Jogger unikt stora utrymmen och en omatachad mångsidighet. Den bakre raden går att ta bort helt i versionen med 7 platser, den andra raden kan fällas 1/3-2/3. Konfigurera din Jogger som du vill; 2, 3, 4, 5, 6 eller 7 sittplatser! Lika mångsidig och praktisk som en schweizisk armékniv!



Upplev den sköna känslan av att snabbt få med dig allt du vill, med ett bagage som rymmer upp till 2.085 liter*. Tack vare en generös lasthöjd och bred lastöppning fraktar du även otympliga föremål smidigt. Jogger HYBRID 140 är precis lika rymlig och mångsidig som sina syskon. Tack vare en finurlig placering av batteriet har innerutrymmena inte påverkats. Lita på Jogger för dina äventyr i när och fjärran!

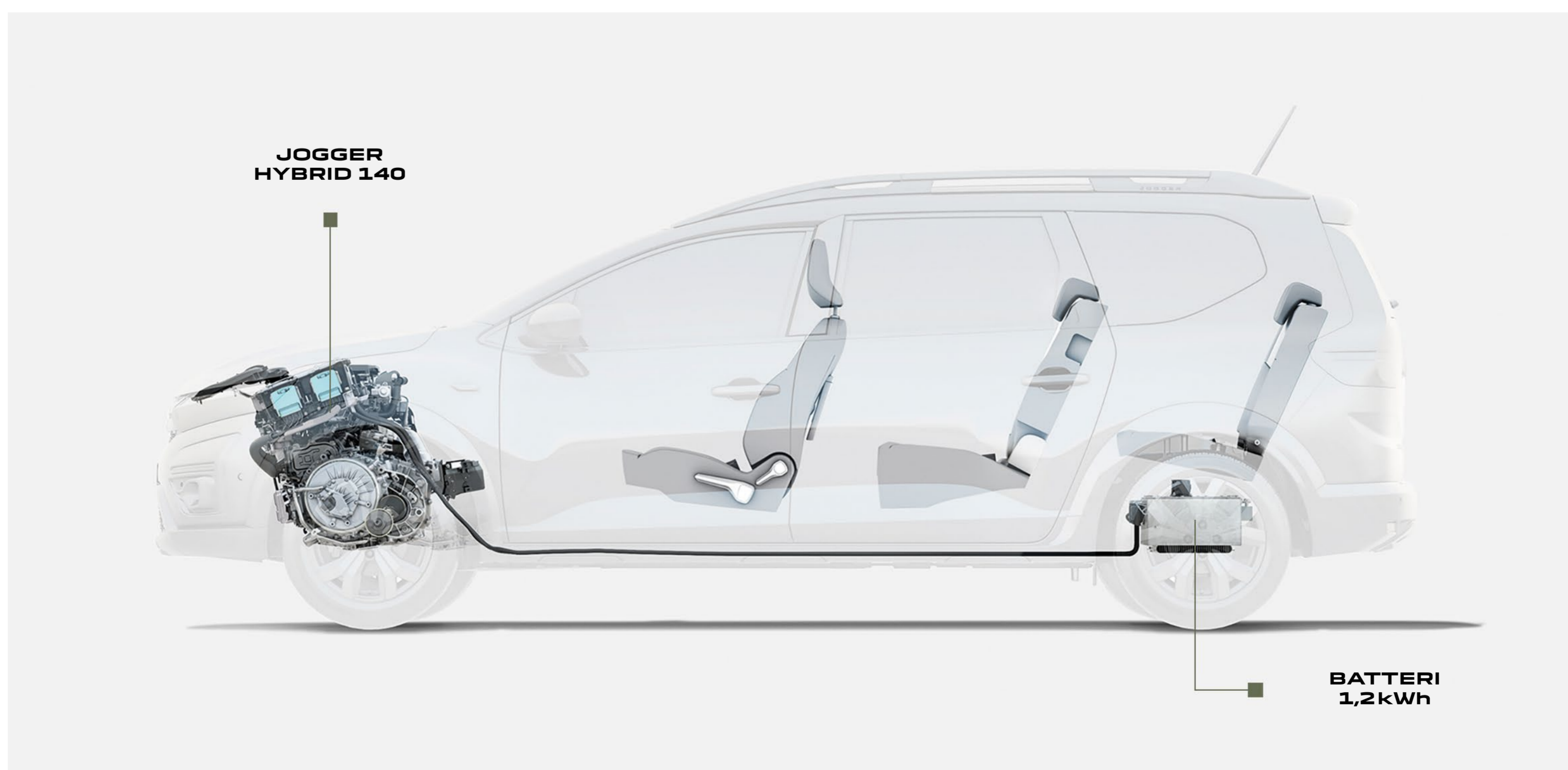

Lika rymlig och flexibel även med HYBRID 140-motorn

(*) 1807 dm³ enligt VDA standard i 5 sitsigt utförande med fällt baksäte.

FLY IN I NATTEN

Kom närmare naturen med "Dacia Sleep Pack". Paketet består av en 3-i-1 förvaringslåda med en utfällbar madrass. Förvandla din Jogger till ett friluftssovrum för två, på bara minuter. (kräver att tredje raden lyfts ur).



Njut av en god natts sömn på den 190x130cm stora madrassen. Mörkläggningsgardinerna skyddar från insyn och ljus. Förvaringsutrymmet på 220 liter förblir intakt oavsett om sängen fällts ut eller inte. Tack vare den löstagbara hyllan kan picnicken enkelt dukas upp. Behöver du mer plats? Öppna bagageluckan och anslut tältet. Dacias "SleepPack" är ett tillbehör som passar till alla versioner av Jogger.



Mörkläggningsgardiner



Tältet monteras i anslutning till Jogger

MULTIMEDIA FÖR DINA BEHOV

Dacia Jogger Extreme är utrustad med en 8" pekskärm och finns med eller utan integrerad navigation.

Både Media Display och Media Nav har funktioner för radio, musik, Bluetooth[®], USB, telefon, röststyrning och smartphone-spegling. Media Nav har även integrerad navigation.



Oavsett vilket du väljer får du allt väsentligt och mängder av andra bra funktioner, som till exempel AndroidAuto™- och Apple CarPlay™-kompatibilitet. (m. kabel på Media Display / via Wi-Fi på Media Nav) Med 6 högtalare i kupén (Media Nav) kan du njuta av din favoritmusik på alla platser.



8" pekskärm Media Display m. smartphone-spegling

Android Auto™ är ett skyddat Google Inc. varumärke.
Apple CarPlay™ är ett skyddat Apple Inc. varumärke.

KÖR SÄKERT

Hos Dacia står säkerheten alltid i centrum. Jogger bygger på vår nyaste plattform. Karosstrukturen har förstärkts och modellen har utrustats med en ny generation av aktiva och passiva säkerhetssystem för att göra körningen tryggare. Med "My Safety"-knappen väljer du själv vilka assistanssystem du vill nyttja. Kör säkert med Dacia.

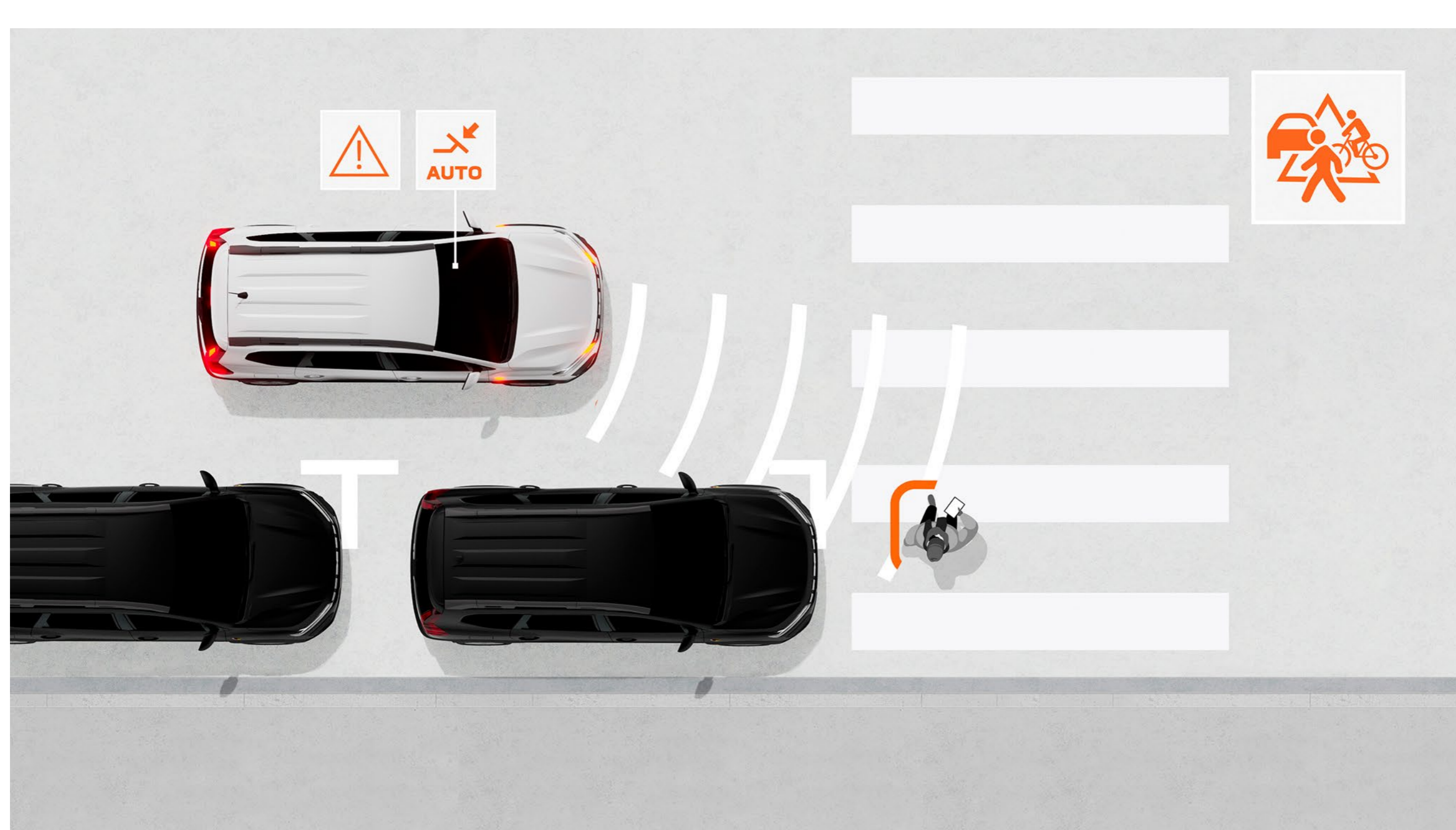

AUTOMATISK NÖDBROMS MED FOTGÄNGAR/CYKLISTAVKÄNNING

Systemet förebygger frontalkollisioner med fordon, fotgängare eller cyklister framför fordonet eller i korsningar. Systemet varnar föraren och kan automatisk bromsa in fordonet om nödvändigt.

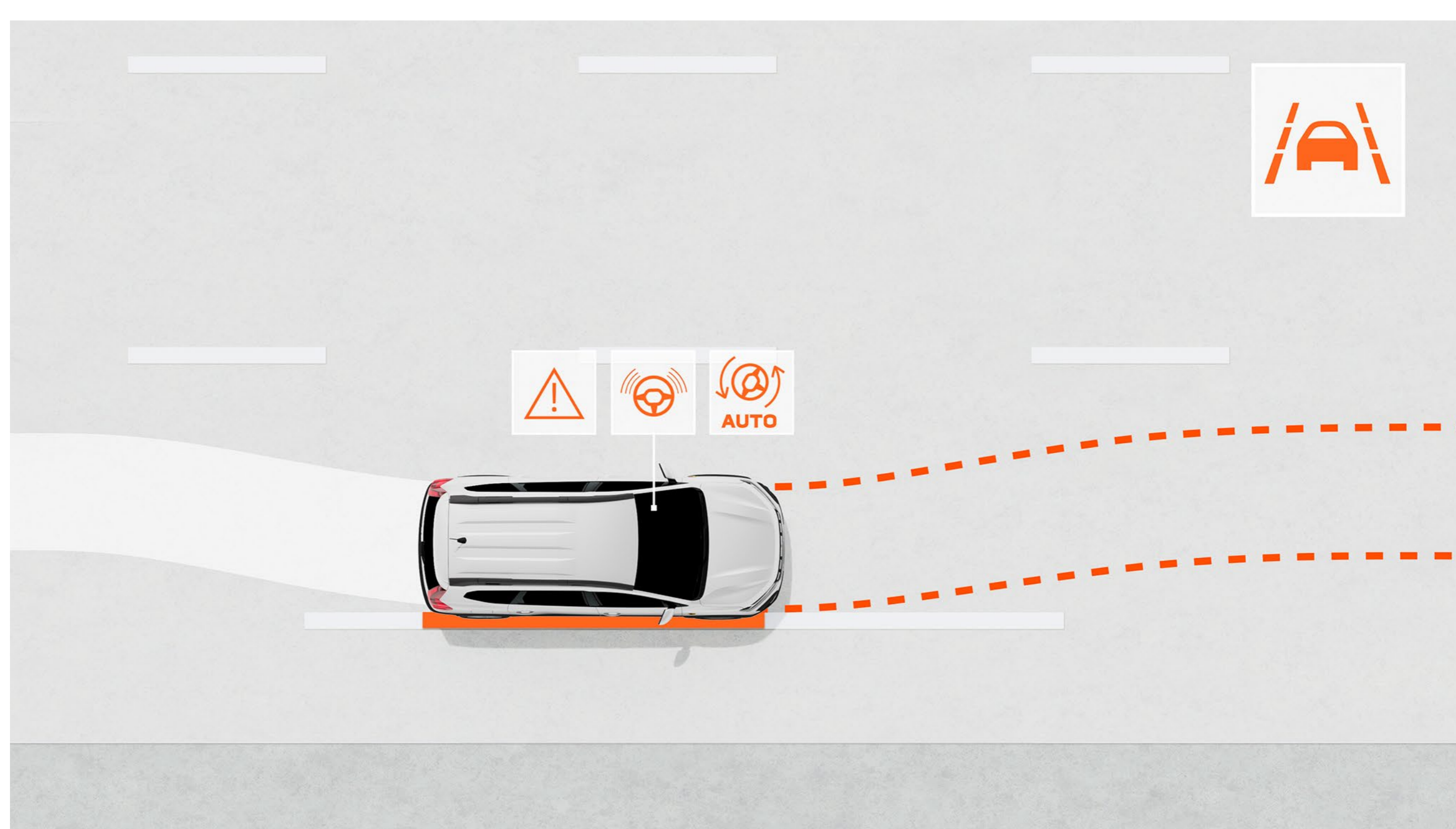

AKTIV KÖRFÄLTSSASSISTENT

Assistanssystemet (kan stängas av) övervakar fordonets position i körfältet och korrigerar kursen automatiskt om nödvändigt.



TRÖTTHETSVARNING

Systemet analyserar en mångfald av parametrar, som exempelvis ratt rörelser, för att upptäcka trötthetssignaler och uppmuntrar föraren till att ta en paus.

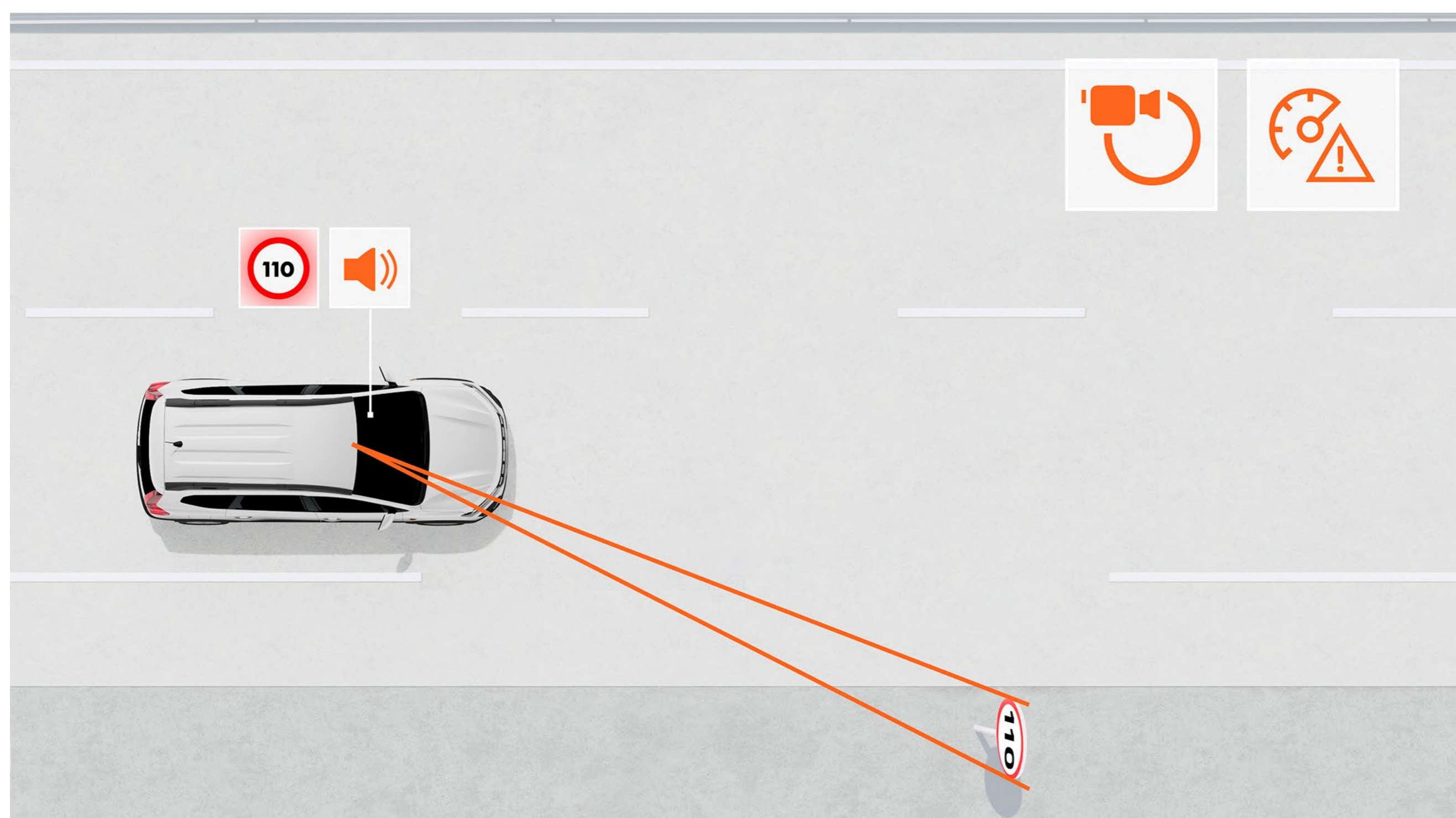

TRAFIKSKYLTAVALSÄNING MED FORTKÖRNINGSVARNING

Systemet övervakar aktuell hastighetsskyltning i realtid och varnar föraren om hastighetsgränsen överskrids. (kan stängas av).

UPPTÄCK ALL UTRUSTNING

FÄRGER



UTRUSTNINGSNIVÅER



TILLBEHÖR



MOTORER



UTRUSTNING & TILLVAL



MÅTT



06. FÄRGER

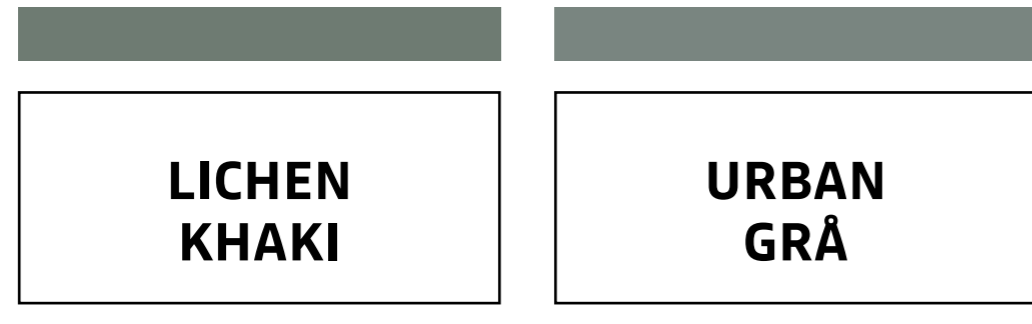
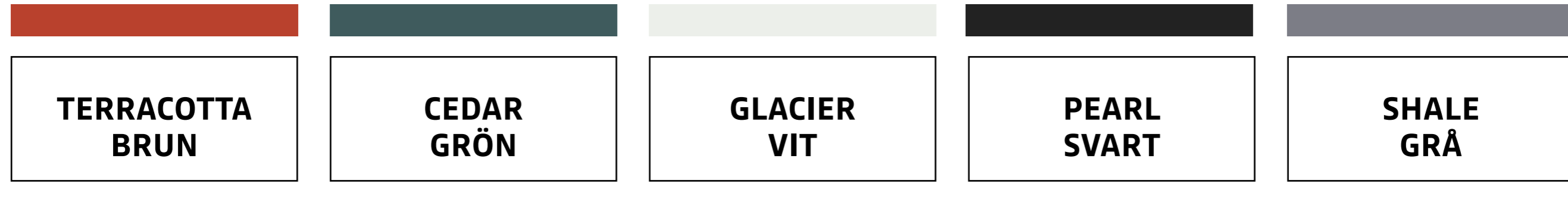

TERRACOTTA BRUN⁽¹⁾



CEDAR GRÖN⁽¹⁾



GLACIER VIT⁽²⁾



PEARL SVART⁽¹⁾



SHALE GRÅ⁽¹⁾



LICHEN KHAKI⁽²⁾



URBAN GRÅ⁽²⁾

(1) Metallic lack. (2) Solid lack.
Bilder i illustrativt syfte.

HÄMTA DACIA AR APP

06. UTRUSTNINGSNIVÅER

EXTREME



UTRUSTNING I URVAL EXTREME

EXTERIÖR

- "Outdoor"-design med dörr- och sidodekaler i topografiska mönster
- Kopparbrun dekor: omfattar backspegelkåpor, Jogger logotyp på takrailsen, dimljusinfattningen och Dacia logotypen på bakluckan
- 16" Mahalia aluminiumfälgar i svart med kopparbruna emblem
- Hajfensantenn i högblankt svart

INTERIÖR

- EXTREME-klädsel i tvättbar MicroCloud textilmix med kopparbruna dekorsömmar ochpräglat Dacia-emblem
- Kopparbrun dekor på dörrpanelerna och ventilationsgallren
- Främre armstöd och instrumentpanel i tvättbar MicroCloud textilmix
- Gummimattor runt om med topografiska mönster
- Instegslistor med topografiska mönster
- Stålgrå dörrhandtag

AKTIV & PASSIV SÄKERHET

- My Safety-knapp för justering av förarassistanssystem
- Låsningfria bromsar (ABS) +elektronisk nödbromsassistans
- Automatisk nödbroms med fotgägar- / cyklistavkänning
- Elektroniskt antisladdsystem (ESC m. starthjälp i backe (HSA)
- eCall; uppringning av räddningstjänst
- Data logger (registrerar olyckor)
- Förberett för alkoholås
- Trafikskyltsavläsning med fortkörningsvarning
- Filbytesvarning

- Aktiv körfältsassistent
- Trötthetsvarning (förare)

KÖRNING & INSTRUMENT

- Nyckelkort med handsfreefunktion
- Extended Grip körprogramsväljare
- Regn- och ljussensor
- Farthållare / begränsare

KOMFORT

- Klimatanläggning
- Nedfällbara flygplansbord för andra radens passagerare (HYBRID 140)

MULTIMEDIA

- Media Display: multimediasystem med 8" pekskärm, DAB digitalradio, Apple CarPlay™ och Android Auto™ smartphonespeglning via USB-kabel, Bluetooth® anslutning, rattreglage, 4 högtalare, USB uttag (1 USB-C och 1 USB A)

TILLVAL

- Reservhjul + domkraft (ej till hybrid)
- Media NAV: 8" pekskärm med navigation, kartor över västeuropa + 6 kostnadsfria kartuppdateringar under 3 år, DAB radio, Apple CarPlay™ och Android Auto™ smart phone-speglning via kabel eller Wi-Fi, Bluetooth® & USB anslutning + 6 högtalare, USB uttag (1 USB-C + 1 USB-A)
- Technopaket Plus (std. med hybridmotor): Elektrisk parkeringsbroms + Mittarmstöd med förvaring+ Flygplansbord rad 2

06. TILLBEHÖR

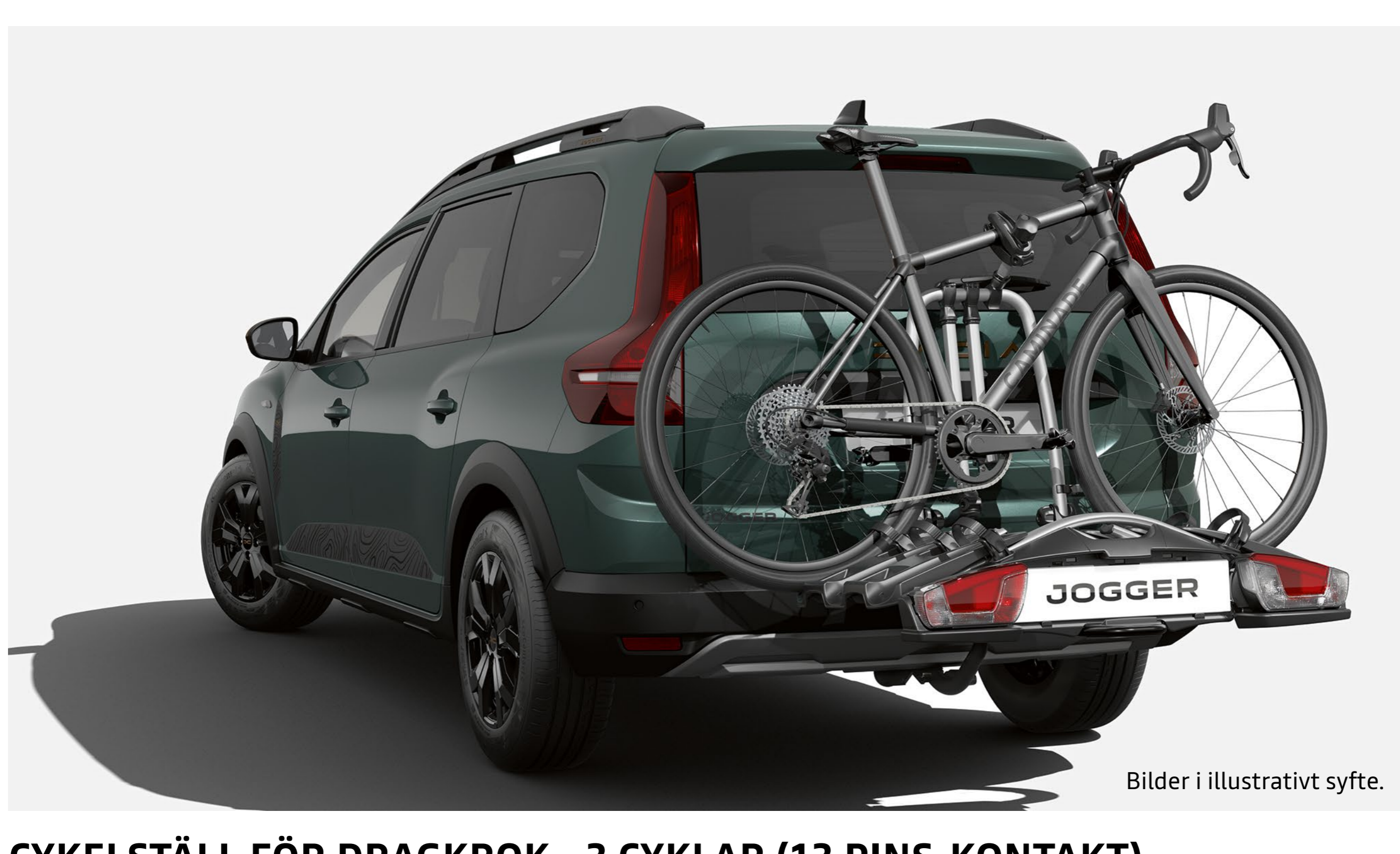

Bilder i illustrativt syfte.

CYKELSTÄLL FÖR DRAGKROK - 3 CYKLAR (13 PINS-KONTAKT)

Cykelstället monteras enkelt på dragkroken. Lasta upp till tre cyklar på ett säkert sätt. Perfekt vid frekvent användning.



CYKELSTÄLL TILL MODULÄRA TAKRAILS

Jogger är utrustad med modulära takrails som enkelt blir lasthållare. Med det anpassade cykelstället lastar du enkelt en cykel på taket.



TAKSPOILER

Framhäver bilens sportiga sidor.



SKYDDANDE STÄNKSKYDD FRAM/BAK

Stänkskydden skyddar bilens sidor från smuts, lera och stenskott (Set om 2 stänkskydd).



INDUKTIONSLADDARE

Fäst mobilen och laddningen startar automatiskt. Ett snillrikt tillbehör som gör din vardag enklare.



ARMSTÖD MED FÖRVARING OCH MUGGHÅLLARE

Mer komfort, mer förvaring! Det höjdbajusterbara armstödet rymmer både kaffet och tillhörigheterna.



FÖRVARINGSVÄSKA FÖR TREDJE RADENS SÄTEN

Speciellt framtagen förvaringsväska för att skydda den bakre sitttrads uttagbara säten. Skyddar sätet och gör det enkelt att transportera och förvara.



INTEGSLISTER OCH PREMIUM TYGMATTOR

Gör ett starkt första intryck! De svartlackerade instegslisterna är signerade Jogger. Kompletterat med tygmattorna får din Jogger en exklusiv och välkomnande kupé.



EASYFLEX BAGAGERUMSMATTA

Skydda hela lastutrymmet vid transport av otympliga föremål. Den mångsidiga och vattentäta skyddsmattan skyddar även ett nedfällt baksäte och är enkel att vika ut eller ihop.



VÄRMEFORMAD BAGAGERUMSMATTA

Den vattentäta bagagerumsmattan är formpassad efter din Joggers bagageutrymme. Transportera smutsiga och blöta föremål utan att smutsa ner originalmattan. Mattan är enkel att rengöra och ta ut vid behov.

HÄMTA TILLBEHÖRSKATALOG

06 MOTORER

	HYBRID 140	TCe 110
MOTORER		
Drivmedel	Elhybrid (bensin+el)	Bensin
Max. effekt kW CEE (hk) vid varv / minut (rpm)	105 kW (140) vid 5.600 rpm sammanlagd effekt	81 kW (110 hk) / 5.000-5.250 rpm
Max. vridmoment Nm CEE (m.kg) vid varv / minut (rpm)	148 Nm vid 3.400 rpm + 205 Nm el	200 Nm/2.900-3.500 rpm
Växellåda	Multimodeautomat	Manuell
Insprutning	Atmosfärisk indirekt insprutning	Direktinsprutning m. turbo
Slagvolym (cm3)	1 598	999
Antal cylindrar/ventiler	4/16	3/12
Utsläppsnorm	Euro6 D-final	

BATTERI		
Batteri för drivning	Litiumjon / 230V / 1,2 kWh	-

CHASSIS & STYRNING		
Däckdimensioner	205/60 R16 92H	
Styrning, vändcirkel mellan trottoarer (m)	Elassisterad styrservo 11,7	
Hjulupphängning fram	Pseudo McPherson med nedre bärarmar, fjädring med spiralformade klämfjädrar med hydrauliska teleskopdämpare och krängningshämmarstag	
Hjulupphängning bak	Halvmjuk hjulaxel med klämfjädrar med krängningshämmarstag med hydrauliska teleskopdämpare	

PRESTANDA		
Topphastighet (km/h)	167	180
0-100 km/h (s)	10.0	11.2
Acceleration: 80km/h - 120km/h (s) i fyrans växel	8.8	8.9

FÖRBRUKNING & UTSLÄPP(1)		
Testförfarande	WLTP(2)	
Bränsletank (l)	50	
CO2 utsläpp (g/km)	108	131
Förbrukning blandad körning (l/100 km)	4,8	5,8

VIKTER		
	7 sits	7 sits
Min. vikt tom körklar (tjänstevikt) (3)	1 385	1 205
Max. vikt tom körklar (tjänstevikt) (3)	1406	1261
Godkänd tillåten tågvikt (MTR)	2745	3062
Godkänd max. vikt med last (totalvikt)	1995	1862
Max. dragvikt med bromsat släp	750	1 200

(1) Officiell förbrukning och utsläpp i enlighet med rådande lagstiftning. (2) Detta nya testprotokoll gör det möjligt att få resultat som ligger mycket närmare de värden som bilen kommer att uppvisa vid normal vardagskörning än vad som var fallet med NEDCprotokollet. CO2-utsläppen godkänns enligt en standardmetod. Metoden är densamma för alla biltillverkare och gör det möjligt att jämföra bilar sinsemellan. (3) Beroende på version och tillvalsutrustning.

BYGG DIN BIL

MENY 

06. UTRUSTNING & TILLVAL

EXTREME

EXTERIÖR

LED ljussignatur (varselljus) och LED strålkastare med automatisk halvljus	•
Dacia emblem i grillen	i vitt
Dacia beteckning på bakluckan	i kopparbrunt
Stötfångare	i karossfärgen
Hasplåtar, fram och bak	i Megalitgrått
Nedre skyddsdekal på dörrsidan / "Snorkel"-dekaler	Extreme design
Ytterdörrhandtag	i karossfärgen
Backspeglar	i kopparbrunt
Modulära takrails som kan bli lasträcken	•
16" aluminiumfälgar Mahalia i svart	•
Hajfensantenn i högblankt svart	•

INTERIÖR

Ventilanskanal i mitten	i kopparbrunt
Inramning ventilationsmunstycken	i dimgrått
Dörrhandtag	i stålgrått
Klädsel på instrumentpanel, armstöd framdörrar och dörrsidor	MicroCloud / Kopparbrun impregnerad med dekorsömmar
Baksäte fällbart 1/3 & 2/3	•
2 oberoende, fällbara och uttagbara säten på 3:e raden	•
Soft feel ratt med stålgrått dekorinlägg	•
Golvmattor med "Dacia" inskrift och bagagerumsskydd	•
Insynsskydd (löstagbart 7 sits)	•

AKTIV OCH PASSIV SÄKERHET

My Safety-knapp för reglering av säkerhetssystem	•
ABS (Anti-lock Braking System) låsningsfria bromsar och panikbromsassistans	•
Automatisk nödbroms med fotgängar/ cyklistavkänning (AEBS)	•
ESC (elektroniskt stabiliseringssystem) + starthjälp i backe (Hill Start Assist)	•
Nödsamtal (eCall)	•
Data logger (registrerar olyckor)	•
Fordon förberett för montering av alkolås	•
Trafikskyltsavläsning med fortkörningsvarning	•
Filbytesvarning	•
Aktiv körfältsassistent	•
Trötthetsvarning (förare)	•
"Rescue Code®" QR koder fram och bak för	•
Krockkudde på förarsidan/urkopplingsbar krockkudde på passagerarsidan)	•
Sidokrockkuddar i axelhöjd och krockgardiner	•
Pyrotekniska säkerhetsbälten med lastbegränsning på baksätets ytterplatser	•
Hill Start Assist	•
Parkeringsassistans fram/bak + backkamera	•
Dödavinkelvarning	•
Elektrisk parkeringsbroms + armstöd m. förvaring	▪ /• (HYBRID 140)

KÖRNING & INSTRUMENT

Däcktrycksövervakning	•
Däckreparationskit	•
Nödreservhjul + domkraft, reparationskit utgår (ej på HYBRID 140)	•
ISOFIX barnstolsfästen på ytterplatserna på rad 2	•
Elektrisk servostyrning	•
Stop & Start, ECO Mode	•
Färddator: distans, genomsnittlig hastighet, återstående räckvidd, genomsnittlig förbrukning	•
Nyckelkort med handsfreefunktion	•
Automatiska vindrutetorkare med regnsensor	•
Farthållare / begränsare med varningsljud	•
Extended Grip körprogramsväljare	•

SIKT

Dimljus fram	•
Elektriska backspeglar	•

KOMFORT

Automatisk klimatanläggning	•
Fjärrstyrt centrallås & automatisk låsning av dörrarna under färd	•
Impulsfönsterhiss på förarsidan (med klämskydd), fönsterhiss på passagerarsidan fram	•
Elfönsterhissar bak	•
Ratt som är ställbar i höjd-/djupled	•
1 x 12 V-uttag fram	•
Eluppvärmda framsäten	•
Fällbara flygplansbord på andra raden (standard på HYBRID 140)	•
Bakre sidorutor med skjutöppning	•
Technopakett plus: Elektrisk parkeringsbroms, mittarmstöd m. förvaring + flygplansbord på rad 2	□ /• (HYBRID 140)

MULTIMEDIA & AUDIO

Media Display: multimediasystem m. 8" pekskärm, DAB digitalradio, Apple CarPlay™ och Android Auto™ smartphonespeglings via USB-kabel, Bluetooth® anslutning, rattreglage, 4 högtalare, USB uttag (1 USB-C + 1 USB-A)	•
Media NAV: 8" pekskärm med navigation, kartor över västeuropa + 6 kostnadsfria kartuppdateringar under 3 år, DAB radio, Apple CarPlay™ och Android Auto™ smart phone-speglings via kabel eller Wi-Fi, Bluetooth® & USB anslutning + 6 högtalare, USB uttag (1 USB-C + 1 USB-A)	○
Mobiltelefonhållare (löstagbar)	•

- : ej tillgängligt; • : standard; ○ : tillval.

BYGG DIN BIL

MENY 

06. MÅTT

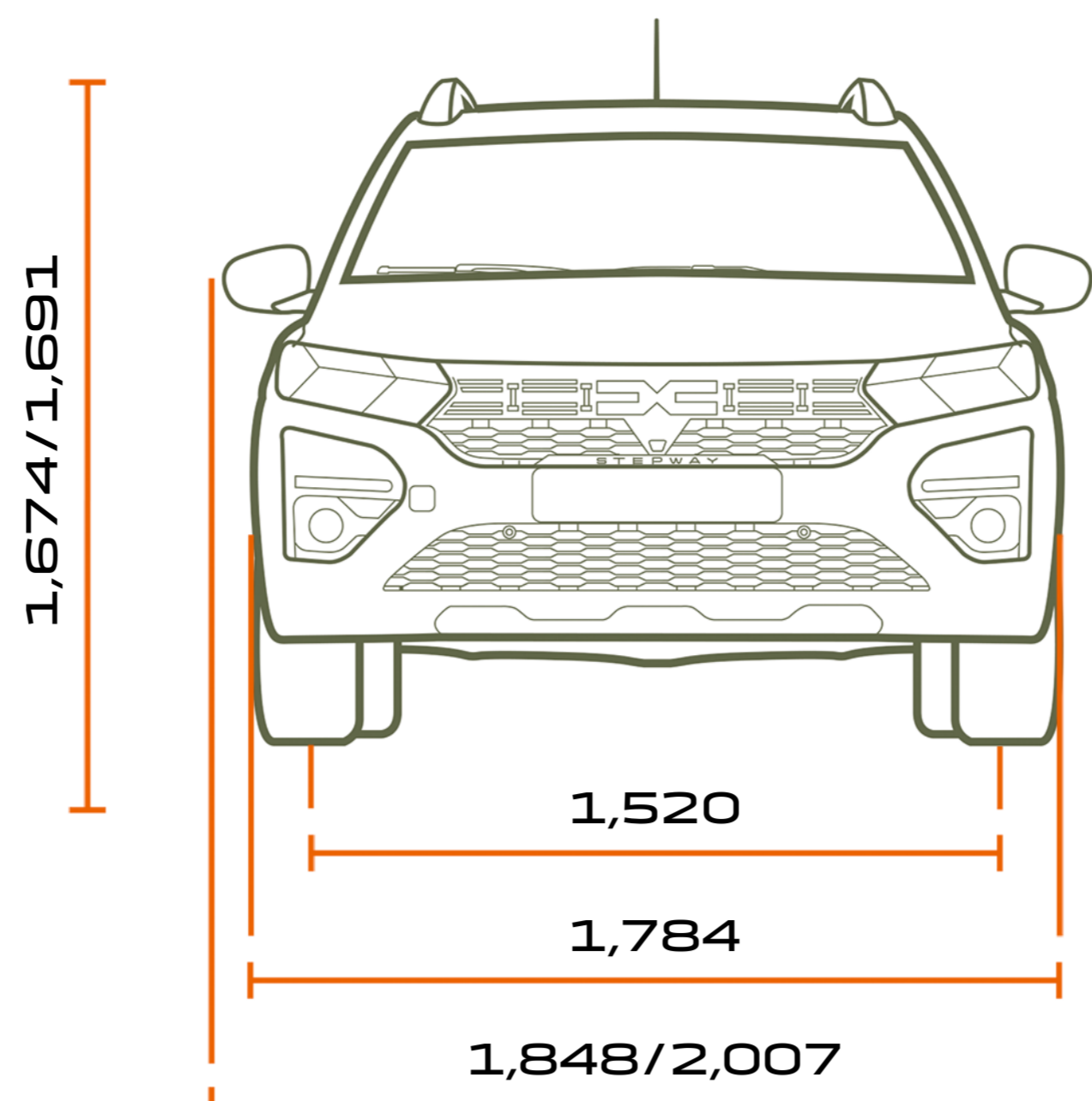

FRAMIFRÅN

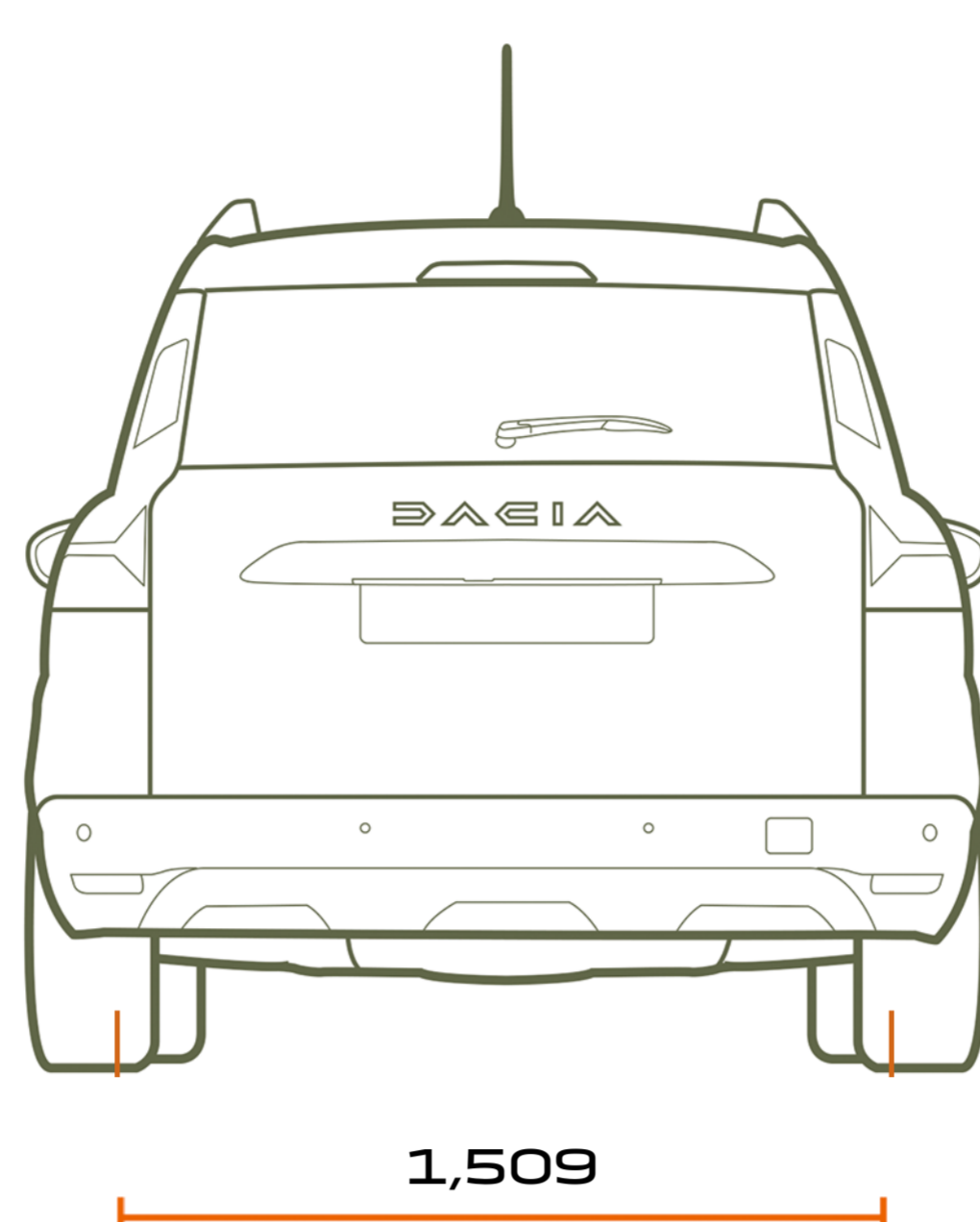

BAKIFRÅN

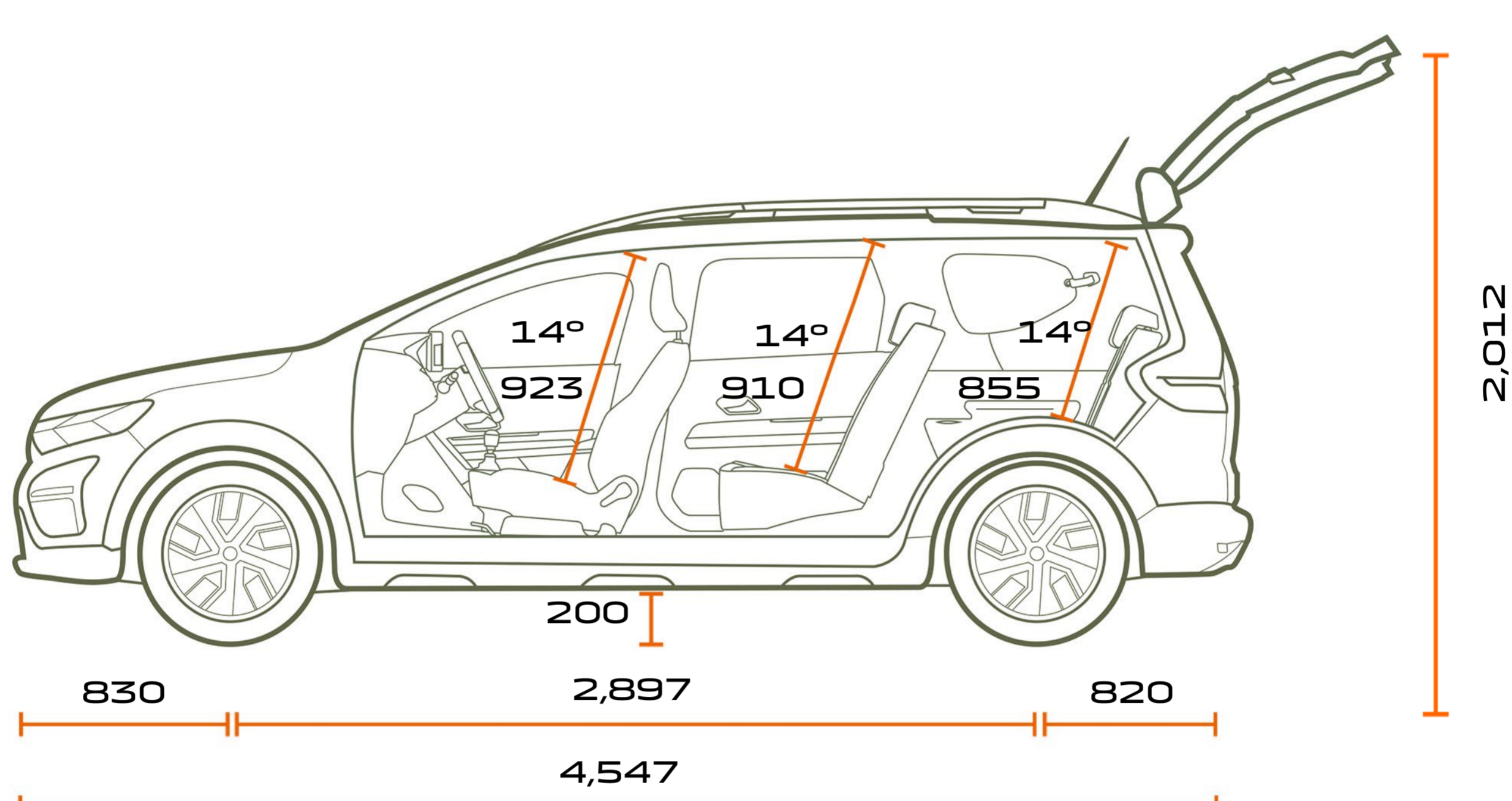

FRÅN SIDAN

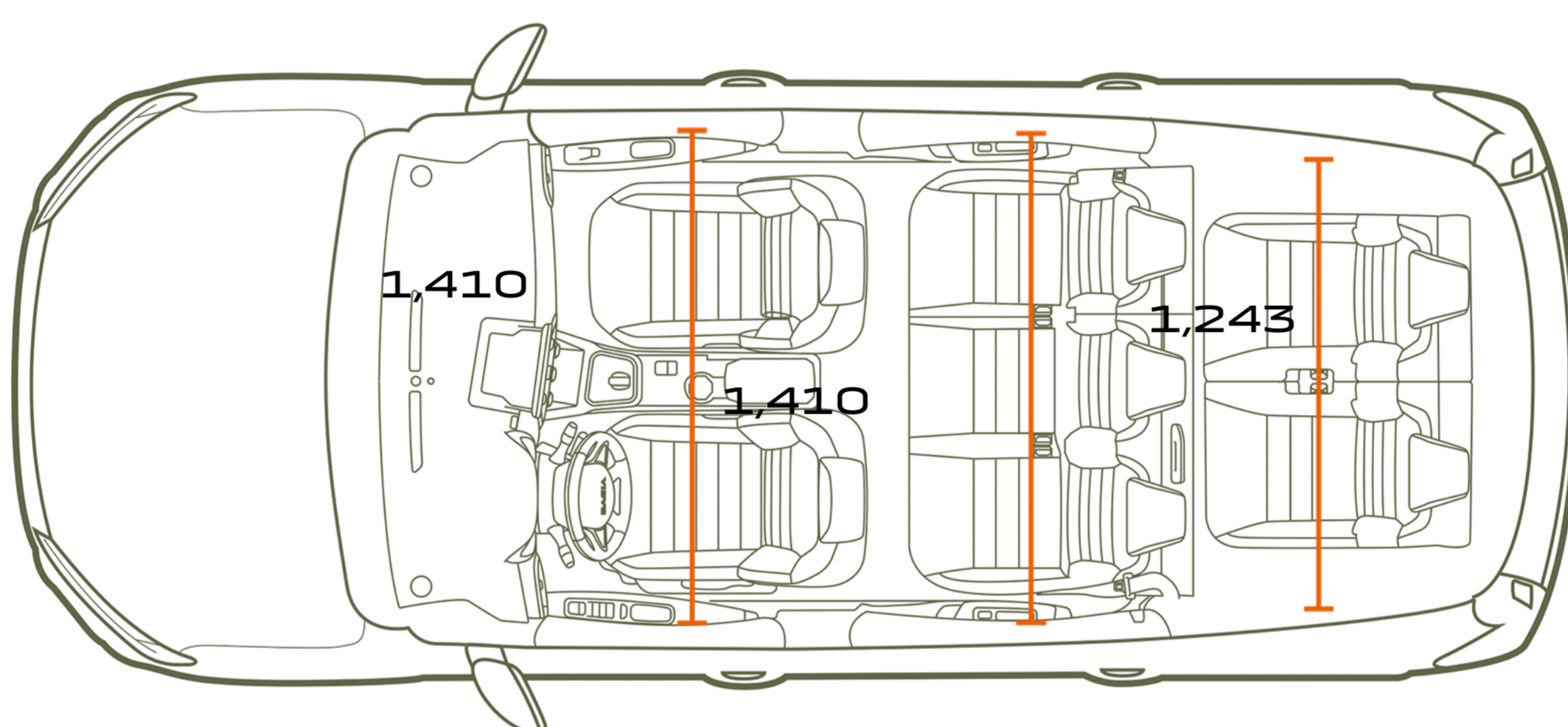

FRÅN OVAN

BAGAGERUMSVOLYM - (I DM3 - VDA STANDARD / LITER)

Min. bagagevolym – (ISO 3832 standard)	160/212
Max. bagagevolym – (ISO 3832 standard)	1,807/2,085
Med rad 2 uppfälld och rad 3 nedfälld	565/699
Med rad 2 uppfälld och rad 3 avlägsnad	696/820

Alla mått i mm.

DACIA



Alla försiktighetsåtgärder har vidtagits för att säkerställa att detta dokument är korrekt och uppdaterat vid tiden för pressläggningen. Dokumentet har skapats utifrån prototyper och modeller som används före lansering. I enlighet med företagets kontinuerliga produktutveckling förbehåller Dacia sig rätten att när som helst ändra specifikationer, bilar och tillbehör som beskrivs och avbildas här. Dacia-återförsäljarna får meddelande om alla sådana ändringar så snabbt som möjligt. Beroende på försäljningsland kan versionerna variera, och viss utrustning kan vara otillgänglig (som standard,tillval eller tillbehör). Hör av dig till din Dacia-kontaktperson för den senaste informationen. På grund av begränsningar inom trycktekniken kan färgerna i den här broschyren avvika något från de verkliga färgerna på lack och klädsel i kupén. Med ensamrätt. Det är förbjudet att helt eller delvis, oavsett metod och format, mångfaldiga hela eller delar av den här publikationen utan att först ha inhämtat skriftligt godkännande från Dacia.

Dacia rekommenderar  Castrol

PUBLICIS – FOTORÄTTIGHETER : BAM (BEN & MARTIN) ; A. BERNIER ; GETTY IMAGES ; SHUTTERSTOCK ; © RENAULT MARKETING 3D-COMMERCE – JULI 2024



BYGG DIN BIL

BOKA
ROVKÖRNING

HITTA
ÅTERFÖRSÄLJARE

MENY 